

ES	Instrucciones de instalación	2
IT	Manuale d'installazione	4
PL	Instruktaż montażu	6
CZ	Installation instructions	8

Novy Mood
7550 - 7552 - 7555



NOVY

1 INSTRUCCIONES SOBRE SEGURIDAD Y MONTAJE

Si desea más información sobre productos, accesorios y servicios Novy, consulte nuestra página web en: www.novy.es

Estas son las instrucciones de montaje para el equipo que se indica en la portada. El manual de instrucciones es un libro aparte que se le habrá entregado junto con el equipo.

En este manual de montaje se usan una serie de símbolos. Este es el significado de estos símbolos.

Symbolo	Significado	Acción
	Indicación	Explicación de una indicación en el dispositivo.
	Advertencia	Este símbolo indica un aviso importante o una situación peligrosa.

Observe esta instrucción para evitar lesiones y daños a la propiedad.



Advertencias antes del montaje

- Este equipo cumple las directivas vigentes sobre seguridad. El montaje no profesional puede provocar lesiones personales y daños materiales al equipo.
- El equipo solo sirve para uso doméstico (preparación de alimentos), excluyendo cualquier otro uso doméstico, comercial o industrial. No use el equipo en exteriores.
- Compruebe el estado del equipo y el material de montaje en cuanto lo saque del paquete. Saque cuidadosamente el equipo del embalaje. No utilice cuchillas afiladas para abrir el embalaje.
- No instale el equipo si está dañado. En ese caso, póngase en contacto con Novy.
- Compruebe que se le hayan entregado todos los materiales de montaje en base a la figura A. Los filtros están dentro del aparato.
- Novy no se responsabiliza de cualquier daño como consecuencia de un montaje, conexión, uso o accionamiento incorrectos.
- La instalación y la conexión eléctrica del equipo las tiene que realizar un profesional reconocido.
- Solamente se puede garantizar la seguridad con un montaje hecho por expertos siguiendo el manual correspondiente. El instalador es responsable del buen funcionamiento en el lugar donde se instale.
- Para facilitar el montaje del equipo se recomienda hacerlo con 2 personas, como mínimo.
- Lea atentamente el manual de instrucciones y de montaje antes de instalar y poner en marcha este equipo. Aquí encontrará información importante sobre el montaje y puesta en marcha del equipo.

- Las piezas de metal pueden estar afiladas y se puede lesionar. Por eso, cuando haga el montaje, lleve guantes de protección.



Instrucciones de instalación del equipo

- Procure que la construcción donde se vaya a montar el equipo tenga suficiente capacidad de carga.
- Cualquier pieza defectuosa o dañada solo se puede sustituir por piezas originales Novy.
- Cuanto mayor sea la distancia entre el equipo y la hornilla, más difícil será que pueda absorber los vapores y humos. Por lo tanto, respete (el consejo de) la altura de montaje estipulada.
- Si en las instrucciones de instalación se especifica otra distancia para la placa de gas, se aplica la mayor distancia indicada
- Para garantizar que los vapores y humos se absorban óptimamente, el equipo o la construcción donde se instale tienen que cubrir la superficie de la hornilla. En el caso de una construcción hecha por usted mismo, procure que el equipo se monte centrado encima de la hornilla.
- Para un funcionamiento óptimo, la hornilla no puede ser más grande que el equipo o la construcción en la que está incrustado el equipo.



Recirculación

La campana solo se puede usar como campana de recirculación.

Los vapores de cocción se eliminan mediante los filtros de grasa y el filtro de olores, y se devuelven a la cocina.



Suministro de aire

En el caso de un equipo con recirculación, el espacio donde se instale / coloque el equipo tiene que contar con una ventilación mínima. La ventilación puede ser la ventilación general del edificio o abriendo un poco una ventana o puerta.



Conexiones eléctricas

- El equipo solo se puede conectar a la red eléctrica con una toma de corriente de tierra (230 V - 50 Hz).
- Solo se garantiza la seguridad si el equipo está conectado a una toma de tierra según la normativa obligatoria.
- El equipo se tiene que poder desenchufar en cualquier momento.
- Coloque la toma de corriente de forma que el equipo se pueda enchufar fácilmente.
- No use alargaderas para conectarlo a la red eléctrica.
- Descarga eléctrica: no enchufe nunca un equipo averiado, podría provocar una descarga eléctrica. Des-

enchúfelo de la toma de corriente o desactívelo de la caja de fusibles. Póngase en contacto con el servicio de asistencia de Novy.

- Cualquier reparación o sustitución de cables defectuosos o dañados solo la pueden realizar técnicos formados por Novy.
- Si entra humedad en el equipo, esto puede provocar una descarga eléctrica. Para limpiar el equipo, no use un limpiador de alta presión o al vapor.

2 ACCESORIOS

Kit con cables de suspensión más largos

Opcionalmente, se puede encargar un accesorio con cuatro cables de 3,5 m (número de referencia: 7550100).

Placa del techo

La placa de techo opcional ofrece un acabado aún más ajustado al techo.

- Placa de techo blanca (7550.500)
- Placa de techo negra (7552.500)
- Placa de techo acero (7555.500)

InTouch

InTouch ofrece la posibilidad de manejar la campana extractora Novy desde la placa de cocina de inducción Novy InTouch. La unidad de techo se puede combinar de forma estándar con placas de cocina de inducción InTouch.

Consulte en nuestro sitio web los distintos modelos de placas de cocina de inducción equipadas con InTouch.



Si desea más información sobre productos, accesorios y servicios Novy, consulte nuestra página web en:
www.novy.es

1 NORME DI SICUREZZA E DI MONTAGGIO

Ulteriori informazioni sui prodotti, gli accessori e i servizi di Novy sono disponibili su internet: www.novy.it

Le presenti istruzioni di montaggio sono riferite all'apparecchio Novy indicato sul frontespizio. Il manuale d'uso è un libretto separato incluso nella fornitura dell'apparecchio.

In queste istruzioni di montaggio sono stati utilizzati alcuni simboli. Di seguito è indicato il significato di questi simboli.

Symboli	Significato	Azione
	Indicatore	Spiegazione di un'indicazione sulla cappa aspirante.
	Avvertenza	Questo simbolo indica un suggerimento importante o una situazione pericolosa

Osservare queste istruzioni per evitare lesioni e danni alle cose.



Avvertenze da osservare prima del montaggio

- Questo apparecchio è conforme alle norme di sicurezza applicabili. Tuttavia un'installazione impropria può causare lesioni personali e danni all'apparecchio.
- L'apparecchio è destinato esclusivamente all'utilizzo domestico (preparazione dei cibi), con esclusione di ogni altro uso domestico, commerciale o industriale. Non utilizzare l'apparecchio all'aperto.
- Controllare lo stato dell'apparecchio e del materiale di montaggio al momento dell'estrazione dall'imballaggio. Usare cautela nell'estrarre l'apparecchio dall'imballaggio. Non utilizzare lame appuntite o taglienti per aprire l'imballaggio.
- Non installare l'apparecchio se risulta danneggiato; in tal caso rivolgersi a Novy.
- Controllare sulla base del disegno A che tutti i materiali di montaggio siano stati consegnati. I filtri si trovano all'interno dell'apparecchio.
- Novy non si assume alcuna responsabilità per danni derivanti da installazione impropria, collegamento improprio, uso improprio o azionamento improprio.
- Le operazioni di installazione e collegamento elettrico dell'apparecchio devono essere affidate a un professionista riconosciuto di fiducia.
- La sicurezza è garantita solo in caso di installazione professionale eseguita nel rispetto delle istruzioni di montaggio. L'installatore è responsabile del corretto funzionamento sul luogo di installazione.
- Per facilitare il montaggio dell'apparecchio è consigliabile che esso venga eseguito da almeno 2 persone.
- Leggere con attenzione le presenti istruzioni per l'uso e il montaggio prima dell'installazione e della messa in funzione dell'apparecchio. Esse contengono informazioni importanti per l'installazione e l'utilizzo dell'apparecchio.

- I componenti in metallo possono avere bordi e spigoli taglienti che potrebbero causare ferite. Pertanto indossare guanti di protezione durante il montaggio.



Norme per il montaggio dell'apparecchio

- Assicurarsi che la struttura su cui sarà montato l'apparecchio offra un supporto sufficiente.
- I componenti difettosi o danneggiati possono essere sostituiti esclusivamente con componenti originali Novy.
- Quanto maggiore è la distanza tra l'apparecchio e il piano cottura, tanto meno facilmente i vapori di cottura vengono aspirati dall'apparecchio. Pertanto si raccomanda di rispettare l'altezza di montaggio specificata.
- Se le istruzioni di installazione specificano una distanza diversa per la cappa a gas, fare riferimento alla distanza maggiore.
- Al fine di garantire che i fumi di cottura siano assorbiti nel modo migliore, l'apparecchio o la struttura in cui esso sarà integrato devono coprire l'intera superficie del piano di cottura. In caso di integrazione in una struttura autocostruita, assicurarsi che l'apparecchio sia montato centralmente sopra il piano cottura.
- Per un funzionamento ottimale, il piano cottura non deve essere più grande dell'apparecchio o della struttura in cui è integrato.



Ricircolo

La cappa può essere utilizzata soltanto come cappa di ricircolo.

I vapori di cottura sono ripuliti dai filtri del grasso e dal filtro degli odori prima di essere riconvogliati in cucina.



Fornitura dell'aria

Anche nel caso di un apparecchio con ricircolo, deve essere disponibile una quantità minima di ventilazione nel locale in cui si trova l'apparecchio. La ventilazione può essere realizzata ricorrendo all'impianto di ventilazione generale dell'abitazione oppure socchiudendo una finestra o aprendo una porta.



Collegamento elettrico

- L'apparecchio può essere collegato esclusivamente ad una presa di corrente con presa di terra (230V - 50Hz).
- La sicurezza è assicurata soltanto quando l'apparecchio è collegato a una presa di terra come previsto dalle normative applicabili.
- Deve essere possibile scollegare l'apparecchio dall'alimentazione elettrica in qualsiasi momento.
- Posizionare la presa di corrente in modo che la spina elettrica dell'apparecchio possa essere collegata facilmente.

- Non utilizzare alcun cavo di prolunga per il collegamento alla rete elettrica.
- Non accendere mai un apparecchio difettoso, poiché facendolo si potrebbe subire una scossa elettrica. Rimuovere la spina dalla presa di corrente o disinserire l'interruttore principale. Contattare il servizio clienti di Novy.
- Le riparazioni e la sostituzione di cavi difettosi o danneggiati devono essere eseguite esclusivamente da tecnici appositamente istruiti da Novy.
- La penetrazione di liquidi o umidità all'interno del dispositivo può causare scosse elettriche. Non utilizzare mai un'idropulitrice ad alta pressione o un dispositivo di pulizia a vapore.

2 ACCESSORI

Kit con cavi di sospensione più lunghi

Facoltativamente è possibile ordinare un accessorio con quattro cavi di sospensione più lunghi da 3,5 metri (numero articolo 7550100).

Piastra da soffitto

La piastra da soffitto offre la possibilità un serraggio ancora più vicino al soffitto.

- Piastra da soffitto bianca	7550.500
- Piastra da soffitto nera	7552.500
- Piastra da soffitto acciaio	7555.500

InTouch

InTouch offre la possibilità di comandare la cappa Novy dal piano di cottura a induzione Novy InTouch. L'unità a soffitto standard è compatibile con piani cottura a induzione di InTouch.

Consultare il sito per i diversi modelli di piani cottura a induzione con InTouch.



Ulteriori informazioni sui prodotti, gli accessori e i servizi di Novy sono disponibili su internet: www.novy.it

1 ZASADY BEZPIECZEŃSTWA I MONTAŻU

Więcej informacji o produktach, akcesoriach i usługach Novy znajdziesz na stronie internetowej: www.novy.com

Jest to instrukcja montażu urządzenia, zgodnie z informacją podaną na pierwszej stronie. Instrukcja obsługi znajduje się w osobnej książeczce dostarczonej wraz z urządzeniem.

W niniejszej instrukcji montażu zastosowanych zostało kilka symboli. Poniżej podajemy ich znaczenie.

Symbol	Znaczenie	Akcja
	Wskaźnik	Objaśnienie wskaźnika na urządzeniu.
	Ostrzeżenie	Istotna wskazówka lub niebezpieczna sytuacja

Postępuj zgodnie z tą instrukcją, aby uniknąć obrażeń i szkód materialnych.



Uwagi przed montażem

- Niniejsze urządzenie spełnia obowiązujące przepisy bezpieczeństwa. Niekompetentny montaż może prowadzić do uszkodzeń ciała lub urządzenia.
- Urządzenie przeznaczone jest wyłącznie do użytku domowego (przygotowanie żywności), za wyjątkiem innego użytku domowego, komercyjnego czy przemysłowego. Z urządzenia nie należy korzystać poza domem.
- Skontroluj stan urządzenia i materiału montażowego tuż po wyciągnięciu go z opakowania. Urządzenie należy ostrożnie rozpakować. Do otwarcia opakowania nie należy wykorzystywać ostrych noży.
- Nie należy instalować urządzenia jeśli jest ono uszkodzone. Taką sytuację należy zgłosić firmie Novy.
- Na podstawie ilustracji A sprawdź, czy dostarczone zostały wszystkie materiały montażowe. Filtry znajdują się w urządzeniu.
- Firma Novy nie ponosi odpowiedzialności za szkody powstałe w wyniku niewłaściwego montażu, podłączenia, użytkowania lub obsługi.
- Instalacja urządzenia i podłączenie elektryczne powinny zostać wykonane przez profesjonalistę.
- Bezpieczeństwo zagwarantowane jest wyłącznie w przypadku profesjonalnej instalacji zgodnej z instrukcją montażu. Instalator jest odpowiedzialny za właściwe funkcjonowanie urządzenia w miejscu montażu.
- W celu łatwiejszego montażu doradza się montowanie urządzenia przy pomocy drugiej osoby.
- Przed instalacją i użyciem urządzenia należy dokładnie zapoznać się z instrukcją obsługi i montażu. Znajdziesz w nich istotne informacje odnośnie instalacji i wykorzystywania urządzenia.
- Części metalowe mogą mieć ostre brzozy, którymi można się skaleczyć. Dlatego podczas montażu należy nosić rękawice ochronne.



Wymagania odnośnie montażu urządzenia

- Zadbaj o to, żeby konstrukcja, na której zamontowane będzie Twoje urządzenie miało odpowiednią nośność.
- Uszkodzone lub zepsute części mogą być wymienione wyłącznie na oryginalne części Novy.
- Im większa odległość między urządzeniem, a płytą grzewczą, tym ciężiej będzie urządzeniu zebrać opary. Dlatego też przestrzegaj podanych wysokości montażowych.
- Jeżeli w instrukcjach montażu podana jest inna odległość dla płyty gazowej, zastosowanie ma największa wskazana odległość.
- Aby zadbać o to, żeby opary były optymalnie zbierane, urządzenie lub konstrukcja, na której jest ono zamontowane, powinno pokrywać się z płytą grzewczą. Przy samodzielnie przygotowanej konstrukcji zadbaj o to, żeby urządzenie znajdowało się dokładnie nad płytą grzewczą.
- Dla optymalnej pracy urządzenia, płyta grzewcza nie może być większa niż urządzenie lub konstrukcja, na której jest ono zamontowane.



Recykulacja

Okap kuchenny może być używany wyłącznie jako okap kuchenny z recykulacją powietrza.

Opary kuchenne są oczyszczane przez filtry tłuszczowe i filtr zapachowy i zwracane do kuchni.



Wentylacja

W przypadku urządzenia z recykulacją, pomieszczenie w którym się ono znajduje również powinno być wyposażone w minimalną wentylację. Może to być ogólna wentylacja w mieszkaniu, uchylenie okna lub otwarcie drzwi.



Podłączenie elektryczne

- Urządzenie można podłączyć wtyczką sieciową wyłącznie do gniazda ze stykiem ochronnym (230V – 50Hz).
- Bezpieczeństwo może być zagwarantowane wyłącznie wtedy, gdy urządzenie zostanie podłączone do uziemienia zgodnie z wymaganymi przepisami.
- Odłączenie urządzenia od prądu powinno być zawsze możliwe.
- Ustaw gniazdo zasilania tak, żeby wtyczka sieciowa urządzenia mogła być w łatwy sposób wyciągnięta.
- Nie należy używać przedłużacza do podłączenia do sieci elektrycznej.
- Szok elektryczny: nie należy włączać uszkodzonego urządzenia. Może to prowadzić do powstania szoku elektrycznego. Wyciągnij wtyczkę z gniazda zasilania lub wyłącz urządzenie w skrzyni głównej. Skontaktuj się z obsługą klienta firmy Novy.
- Naprawy i wymiana uszkodzonych kabli mogą być wykonane wyłącznie przez techników przeszkolonych przez firmę Novy.
- Wilgoć, która dostanie się do urządzenia, może prowadzić do powstania szoku elektrycznego. Nie należy używać myjki wysokociśnieniowej ani mopa parowego.

2 AKCESORIA

Zestaw z dłuższymi kablami do zawieszania

Opcjonalnie można zamówić wyposażenie dodatkowe z czterema dłuższymi kablami o długości 3,5 metra (numer artykułu 7550100).

Płyta sufitowa

Opcjonalna płyta sufitowa umożliwia jeszcze ściślejsze wykończenie sufitu.

– Płyta sufitowa biała	7550.500
– Płyta sufitowa czarna	7552.500
– Płyta sufitowa o wyglądzie stalowym	7555.500

InTouch

InTouch oferuje możliwość sterowania okapem kuchennym Novy za pośrednictwem płyty indukcyjnej Novy InTouch.

Okap sufitowy można domyślnie łączyć z płytami indukcyjnymi wyposażonymi w funkcję InTouch.

Odwiedź stronę internetową, aby zapoznać się z różnymi modelami płyt indukcyjnych InTouch.

Więcej informacji o produktach, akcesoriach i usługach Novy znajdziesz na stronie internetowej:



www.comitor.pl

1 BEZPEČNOSTNÍ A MONTÁŽNÍ PŘEDPISY

Více informací o výrobcích, příslušenství a službách společnosti Novy najdete na internetu: www.novy-odsavace.cz

Toto je návod k montáži pro zařízení, které je uvedené na přední straně. Návod k použití je samostatnou brožurou dodávanou se zařízením.

V těchto pokynech k montáži se používá několik symbolů. Níže naleznete jejich význam.

Symbol	Význam	Akce
	Indikace	Vysvětlení symbolů na zařízení
	Varování	Důležitý tip nebo nebezpečná situace

Dodržujte tento návod, abyste předešli zranění a věcným škodám.



Varování před zahájením montáže

- Toto zařízení splňuje platné bezpečnostní předpisy. Neodborná montáž však může vést ke zranění osob a poškození zařízení.
- Zařízení je určeno výhradně k použití v domácnosti (k přípravě potravin) s výjimkou jakéhokoli jiného použití v domácnosti, použití ke komerčním účelům či průmyslového využití. Zařízení nepoužívejte venku.
- Po vyjmutí z obalu zkontrolujte stav zařízení a montážních materiálů. Vyjměte zařízení opatrně z obalu. K otevření obalu nepoužívejte ostré nože.
- Zařízení neinstalujte, pokud je poškozené. V takovém případě se obraťte na společnost Novy.
- Podle kresby A zkontrolujte, zda balení obsahuje veškeré montážní materiály. Filtry se nachází přímo v zařízení.
- Společnost Novy neodpovídá za škody způsobené nesprávnou montáží, nesprávným připojením, nesprávným použitím nebo obsluhou.
- Instalace a elektrické připojení zařízení musí být svěřeny kvalifikovanému odborníkovi.
- Bezpečnost je zaručena pouze při odborné montáži provedené v souladu s návodem k montáži. Technik, který instalaci provádí, odpovídá za správnou funkčnost v jejím místě.
- Pro usnadnění montáže zařízení doporučujeme, aby ji prováděly nejméně 2 osoby.
- Před instalací a zahájením používání tohoto zařízení si pozorně přečtěte návod k použití a pokyny pro montáž. Obsahují důležité informace pro montáž a používání zařízení.
- Kovové části mohou mít ostré hrany a můžete se o ně poranit. Proto při montáži používejte rukavice, které vás před zraněním ochrání.



Předpisy pro montáž zařízení

- Zajistěte, aby konstrukce, na/v níž bude zařízení namontováno, měla dostatečnou nosnost.
- Vadné nebo poškozené části mohou být nahrazeny pouze originálními díly společností Novy.
- Čím větší bude vzdálenost mezi zařízením a varnou deskou, tím nesnadnější bude zachycování par z vaření. Dodržujte proto uvedenou (doporučenou) výšku montáže.
- Pokud je v pokynech k montáži plynového sporáku uvedena jiná vzdálenost, platí největší uvedená vzdálenost.
- Pro zajištění optimálního zachycování par z vaření musí zařízení nebo konstrukce, do níž je zařízení namontováno, přesahovat varnou desku. U konstrukce vyrobené na míru zajistěte, aby bylo zařízení namontováno uprostřed nad varnou deskou.
- Pro optimální funkčnost nesmí být varná deska větší než zařízení nebo konstrukce, v níž je zařízení namontováno.



Recirkulace

Digestoř je možné používat pouze jako recirkulační digestoř. Výpary z vaření jsou čištěny tukovými filtry a pachovým filtrem a vráceny do kuchyně.



Prívod vzduchu

V případě použití zařízení s recirkulací musí být v prostoru, kde je zařízení instalováno/umístěno, rovněž zajištěno alespoň minimální větrání. Ventilaci lze zajistit celkovým větráním bytu nebo otevřením okna či dveří.



Elektrické připojení

- Zařízení může být připojeno pomocí síťové zástrčky výhradně do zásuvky s ochranným kontaktem (230 V - 50 Hz).
- Bezpečnost je možné zaručit pouze tehdy, je-li zařízení připojeno na zemnicí vodič v souladu s požadovanými předpisy.
- Zařízení musí být možné kdykoli odpojit od elektrického proudu.
- Umístěte zásuvku tak, aby bylo možné zástrčku zařízení snadno zapojit.
- Pro připojení k elektrické síti nepoužívejte prodlužovací kabel.
- Úraz elektrickým proudem: nikdy nezapínejte vadné zařízení, mohlo by dojít k úrazu elektrickým proudem. Vytáhněte zástrčku ze zásuvky nebo ji vypněte v pojistkové skříni. Kontaktujte servisní oddělení společnosti Novy.
- Opravy a výměny vadných nebo poškozených elektrických kabelů mohou být prováděny výhradně techniky pověřenými společnostmi Novy.
- Vlhkost, která vnikne do zařízení, může způsobit úraz elektrickým proudem. K čištění nepoužívejte vysokotlaký ani parní čistič.

2 PŘÍSLUŠENSTVÍ

Sada s delšími závěsnými kabeley

Volitelně je možné objednat příslušenství se čtyřmi delšími kabeley o délce 3,5 m (číslo položky 7550100).

Stropní deska

Volitelná stropní deska vytváří ještě těsnější optické spojení se stropem.

– Stropní deska bílá	7550.500
– Stropní deska černá	7552.500
– Stropní deska pohledová ocel	7555.500

InTouch

InTouch vám nabízí možnost ovládat digestoř Novy z indukční varné desky Novy InTouch.

Stropní digestoř lze ve výchozím nastavení zkombinovat s indukčními varnými deskami s funkcí InTouch.

Navštivte webové stránky, kde jsou uvedeny různé modely indukčních varných desek s InTouch.

Více informací o výrobcích, příslušenství a službách společnosti Novy najdete na internetu:

www.novy-odsavace.cz

ES

! NO extraiga la campana del embalaje. La campana se montará sin extraerse de la caja. Cuando se haya terminado el montaje de la campana a la altura adecuada, se podrá quitar la caja de la campana. Gire la caja de manera que el texto "FRONT" (DELANTE) esté en la posición adecuada. El texto "FRONT" debe orientarse al lugar en el que quien cocine pueda ver la pantalla de la campana.

! La altura de montaje recomendada con una placa de cocina eléctrica o cerámica es de 600 mm como mínimo y 850 mm como máximo. La altura de montaje con una encimera de gas o de inducción es de 650 mm como mínimo y 850 mm como máximo.

! Dado el peso considerable de la campana, el techo deberá tener la suficiente resistencia.

! Tenga en cuenta la conexión eléctrica, que debe quedar detrás de la placa colgador derecha.

IT

! NON rimuovere la cappa dall'imballo. La cappa verrà montata rimanendo nella sua confezione. Una volta montata la cappa all'altezza desiderata, è possibile rimuovere l'imballo. Spostare la confezione affinché la scritta "FRONT" sia in posizione corretta. La parte "FRONT" deve essere rivolta sul lato da cui la persona che utilizzerà il piano cucina potrà vedere il display della cappa.

! L'altezza d'installazione consigliata per un piano di cottura elettrico o in ceramica è di minimo 600 mm e massimo 850 mm dal piano. L'altezza di montaggio per una cucina a gas o a induzione è di minimo 650 mm e massimo a 850 mm.

! In considerazione del notevole peso della cappa aspirante, il soffitto deve avere una capacità di carico adeguata.

! Tenere a mente che il collegamento elettrico deve venire a trovarsi dietro la piastra di montaggio di destra.

PL

! NIE wyciągaj okapu kuchennego z opakowania. Okap będzie montowany, będąc jeszcze w opakowaniu. Gdy okap zostanie w pełni zamontowany na optymalnej wysokości, opakowanie można zdjąć z okapu. Obróć opakowanie tak, aby napis „FRONT” znajdował się we właściwej pozycji. Napis „FRONT” musi być skierowany w stronę osoby gotującej, która będzie mogła zobaczyć wyświetlacz na okapie.

! Zalecana minimalna wysokość montażowa płyty elektrycznej lub ceramicznej wynosi minimalnie 600 mm i maksymalnie 850 mm. Wysokość montażowa płyty gazowej lub indukcyjnej wynosi minimum 650 mm i maksimum 850 mm.

! Ze względu na znaczną masę własną okapu sufit musi mieć odpowiednią nośność.

! Pamiętaj, że połączenie elektryczne musi być umieszczone za prawą płytą montażową.

CZ

! Digestoř nevyjímejte z balení. Digestoř se instaluje ještě v balení. Po dokončení instalace digestoře v optimální výšce je možné balení z digestoře odstranit. Balení otočte tak, aby byl text „FRONT“ ve správné poloze. Text „FRONT“ musí být směrem ke straně, kde bude moci osoba používající kuchyň vidět displej na digestoři.

! Doporučená montážní výška elektrické nebo keramické varné desky je minimálně 600 mm a maximálně 850 mm. Montážní výška plynové nebo indukční varné desky je minimálně 650 mm a maximálně 850 mm.

! Vzhledem k vlastní vysoké hmotnosti digestoře musí mít strop dostatečnou nosnost.

! Mějte na paměti, že elektrická připojení je třeba umístit za montážní desku vpravo.

A



8x 906.055



8x 906.192



8x 906.143



1x 840.029



2x 7550.020



4x 906.147

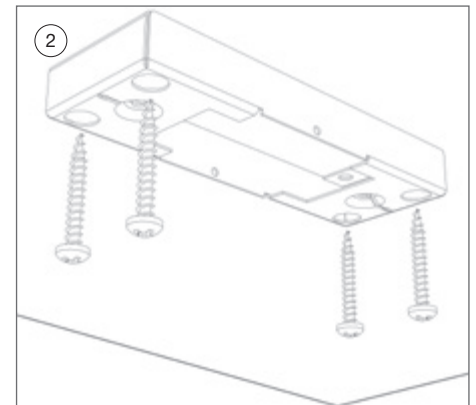
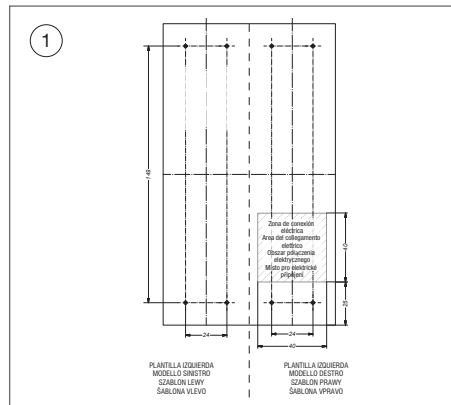
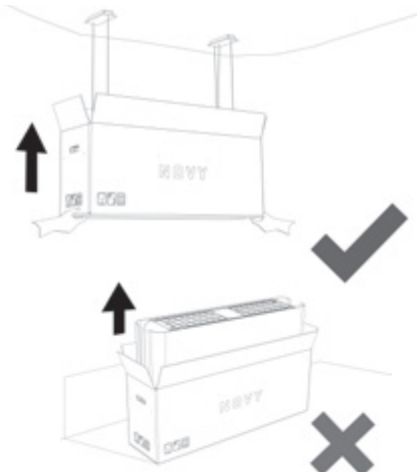

- ① **Fijación de las placas colgador**
- Retire la plantilla de taladro incluida en este manual de instalación (véase la página central del manual).
 - Corte la plantilla de taladro por la mitad siguiendo la línea.
 - Dibuje la línea central de las plantillas de taladro. Asegúrese de que la campana quede centrada sobre la placa de cocina.
 - La distancia intermedia entre el centro de ambas placas colgador es de 840 mm (420 mm si se mide desde la línea central).
 - Marque los 4 orificios de taladro de cada placa.



Dado el peso considerable de la campana, el techo deberá tener la suficiente resistencia.



Tenga en cuenta la conexión eléctrica, que debe quedar detrás de la placa colgador derecha.

- ② Fije cada una de las placas colgador con 4 tornillos (906.192) al techo. Tenga en cuenta la ubicación de la conexión eléctrica.

- ① **Fissaggio delle piastre di montaggio**
- La dima di foratura dalle presenti istruzioni di montaggio (vedere la pagina centrale di questo opuscolo).
 - Tagliare la dima di foratura a metà come indicato.
 - Segnare la linea centrale delle forme dei fori. Si noti che la cappa deve essere montata in posizione centrata sopra il piano cottura.
 - La distanza tra i centri delle due piastre di montaggio è pari a 840 mm (ovvero 420 mm dalla linea centrale).
 - Segnare i 4 fori da praticare per ciascuna piastra di montaggio.



In considerazione del notevole peso della cappa, il soffitto deve avere una capacità di carico adeguata.



Tenere a mente che il collegamento elettrico deve venire a trovarsi dietro la piastra di montaggio di destra.

- ② Avvitare le piastre di montaggio al soffitto con 4 viti (906.192) ciascuna. Prestare attenzione alla posizione del collegamento elettrico.

- ① **Mocowanie płyt montażowych**
- Weź szablon do wiercenia z niniejszej instrukcji montażu (patrz strona środkowa niniejszej broszury).
 - Przetnij szablon do wiercenia na pół, jak wskazano.
 - Zaznacz linię środkową szablonów do wiercenia. Sprawdź, czy okap jest zamontowany centralnie nad płytą grzewczą.
 - Odległość pomiędzy środkami obu płyt montażowych wynosi 840 mm (lub 420 mm mierzone od linii centralnej).
 - Zaznacz 4 otwory wiertarskie na każdej płycie montażowej.



Ze względu na znaczną masę własną okapu sufit musi mieć odpowiednią nośność.



Pamiętaj, że połączenie elektryczne musi być umieszczone za prawą płytą montażową.

- ② Zamocuj każdą z płyt montażowych, używając czterech śrub (906.192) do sufitu. Zwróć tutaj szczególną uwagę na położenie przyłącza elektrycznego.

- ① **Připojení montážních desek**
- Vezměte montážní šablonu z těchto pokynů pro montáž (viz prostřední stránka této brožury).
 - Podle pokynů přestříhnete montážní šablonu v polovině.
 - Označte středovou čáru montážních šablon. Zajistěte, aby byla digestoř nainstalována uprostřed nad sporákem.
 - Vzdálenost mezi středy obou montážních desek je 840 mm (nebo 420 mm měřeno od středové čáry).
 - Na obou montážních deskách si vyznačte čtyři otvory pro vrtání.



Vzhledem k vlastní vysoké hmotnosti digestoře musí mít strop dostatečnou nosnost.



Mějte na paměti, že elektrická připojení je třeba umístit za montážní desku vpravo.

- ② Pomocí čtyř šroubů (906.192) našroubujte montážní desky ke stropu. Zde věnujte pozornost poloze elektrických připojení.

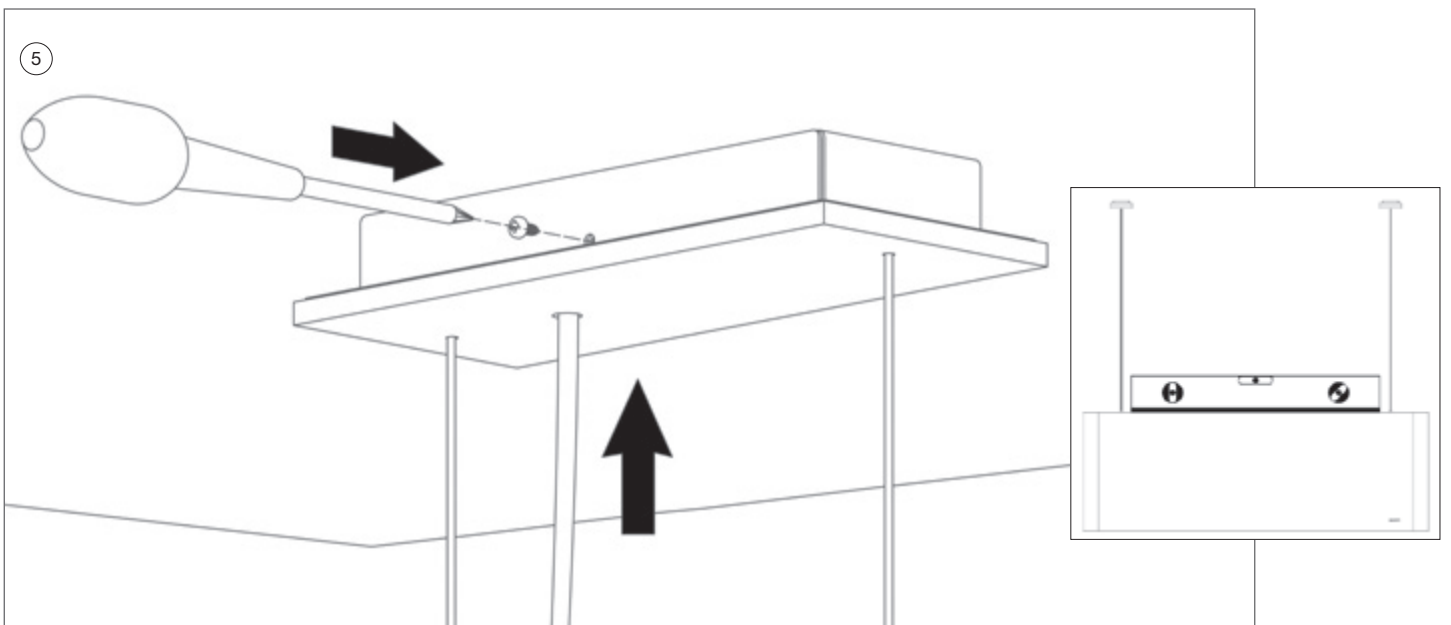
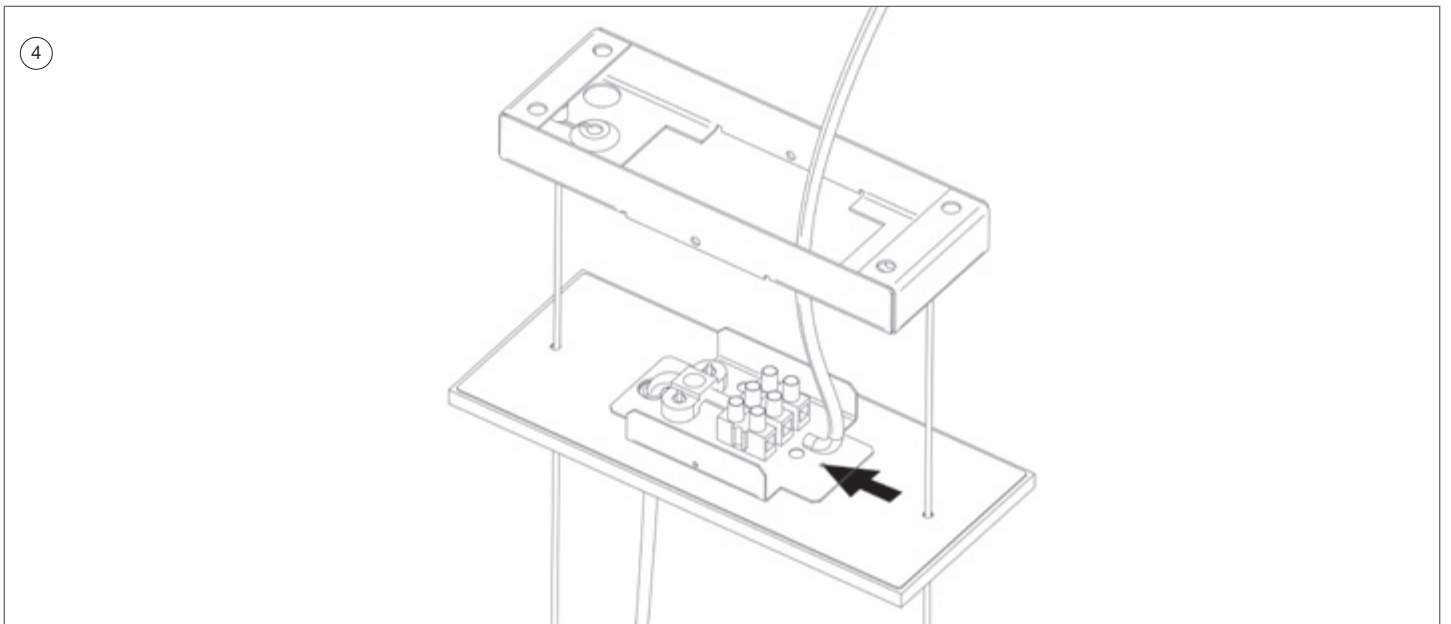
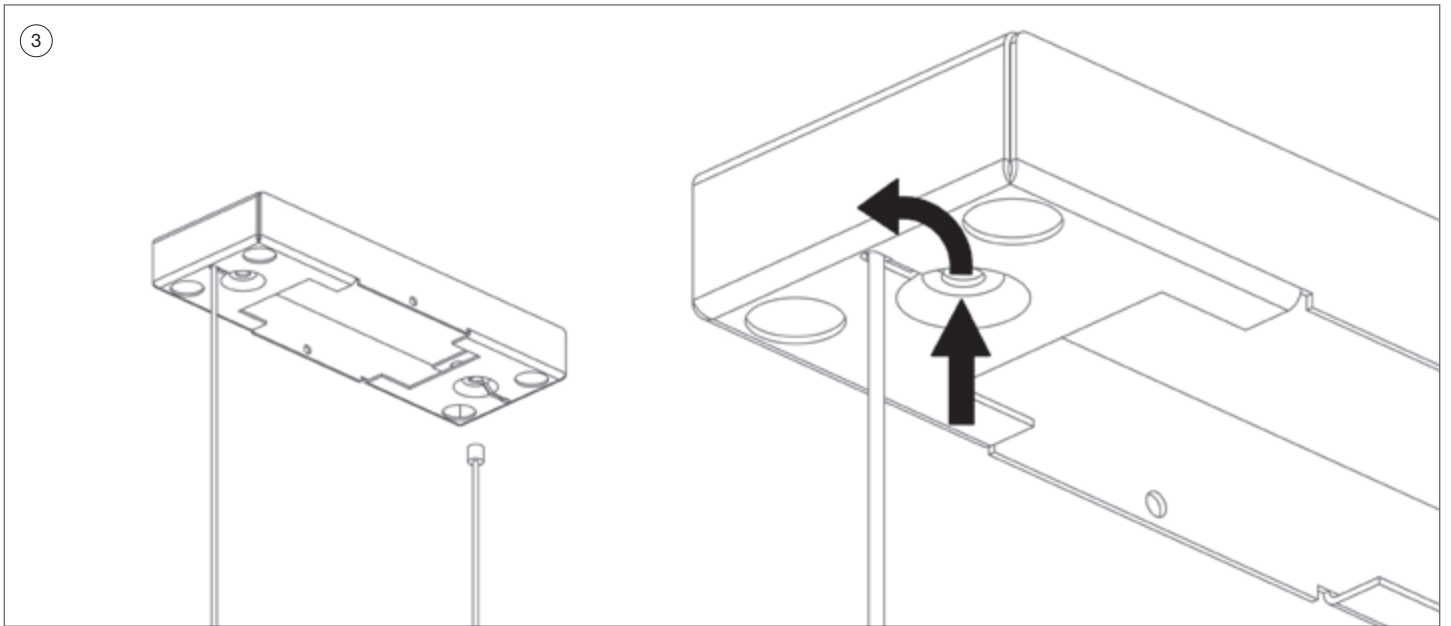

ES



Levante el embalaje con la campana con un mínimo de 2 personas. Asegúrese de que el cable de conexión quede situado a la derecha.



Coloque el embalaje/campana a una determinada altura, para facilitar la introducción de los cables de suspensión en las placas colgador.

- 3 Sujete los extremos de los 4 cables de suspensión y páselos por los orificios de las placas colgador. Tire de ellas hacia abajo por la ranura, según se muestra en la imagen. Queda pendiente el ajuste correcto de la altura (imagen 6).
- 4 **Conexión eléctrica**
Deslice la placa de cierre por los cables de suspensión hasta casi alcanzar la placa colgador. Conecte el cable de alimentación al clema.
La sustitución del cable de conexión debe ser efectuada por un instalador autorizado. La potencia y el consumo figuran en la etiqueta de especificaciones que se encuentra en la parte interior de la campana.
- 5 Deslice ambas placas de cierre sobre los cables hasta las placas colgador. Fije las placas de cierre con 2 tornillos (906.147) cada una a la placa colgador.

IT



Solleverare la confezione con la cappa operando almeno in 2 persone. Prestare attenzione affinché il cavo di connessione sia posizionato sul lato destro.



Posizionare l'assieme imballaggio/cappa ad una certa altezza, in modo che i cavi di sospensione possano essere inseriti facilmente nelle piastre di montaggio.

- 3 Prendere le estremità dei 4 cavi di sospensione, inserirle nei fori delle piastre di montaggio e tirare i cavi verso il basso attraverso la fessura come illustrato in figura. Sarà quindi possibile eseguire la regolazione della giusta altezza (figura 6).
- 4 **Collegamento elettrico**
Far scivolare la piastra di chiusura sui cavi di sospensione fino quasi a toccare la piastra di montaggio. Collegare il cavo di alimentazione al morsetto.
La sostituzione del cavo di alimentazione deve sempre essere effettuata da un tecnico qualificato. I valori dell'ampereaggio e del consumo di corrente sono indicati sulla targhetta con le specifiche situata sul lato interno della cappa.
- 5 Far scorrere le due piastre di chiusura sui cavi fino alle piastre di montaggio. Avvitare le piastre di chiusura con 2 viti (906.147) ciascuna alla piastra di montaggio.

PL



Podnieś opakowanie wraz z okapem z pomocą co najmniej 1 osoby. Sprawdź, czy kabel połączeniowy znajduje się po prawej stronie.



Umieść opakowanie/okap na wybranej wysokości, upewniając się, że kable montażowe mogą być łatwo rozmieszczone w płytach montażowych.

- 3 Chwyć końcówki czterech kabli montażowych i włóż je do otworów w płytach montażowych i przeciągnij je przez szczelinę w dół, jak pokazano na rysunku. Regulacja wysokości odbędzie się później (ilustracja 6).
- 4 **Podłączenie elektryczne**
Przesuń płytę zamykającą nad kablami montażowymi, aż dotrze niemal do płyty montażowej. Podłącz kabel zasilający do złącza. Wymiana kabla zasilającego musi być wykonana przez wykwalifikowanego instalatora. Natężenie prądu i zużycie energii zostały podane na etykiecie specyfikacji dołączonej do wewnętrznej części okapu.
- 5 Przesuń obie płytki zamykające nad kablami, aż dotkną płyt montażowych. Przymocuj każdą płytę zamykającą do płyty montażowej, używając dwóch śrub (906.147).

CZ



Alespoň ve dvou osobách zvedněte balení i s digestoří. Dejte pozor, aby byl přípojovací kabel na pravé straně.



Umístěte balení/digestoř do určité výšky a dávejte přitom pozor, aby se montážní kabely daly snadno umístit na montážní desky.

- 3 Vezměte konce čtyř montážních kabelů, vložte je do otvorů v montážních deskách a protáhněte je otvorem směrem dolů, jak je vidět na obrázku. Nastavení výšky se provádí později (obrázek 6).
- 4 **Elektrické připojení**
Zasuňte zavírací desku přes montážní kabely tak, aby se téměř dotýkala montážní desky. Připojte kabel napájení ke konektoru.
Výměnu přípojovacího kabelu musí provádět kvalifikovaná osoba. Proud a příkon jsou uvedeny na štítku se specifikacemi umístěném uvnitř digestoře.
- 5 Zasuňte obě zavírací desky přes kabely tak, aby se dotýkaly montážních desek. Připojte obě zavírací desky dvěma šrouby (906.147) k montážní desce.

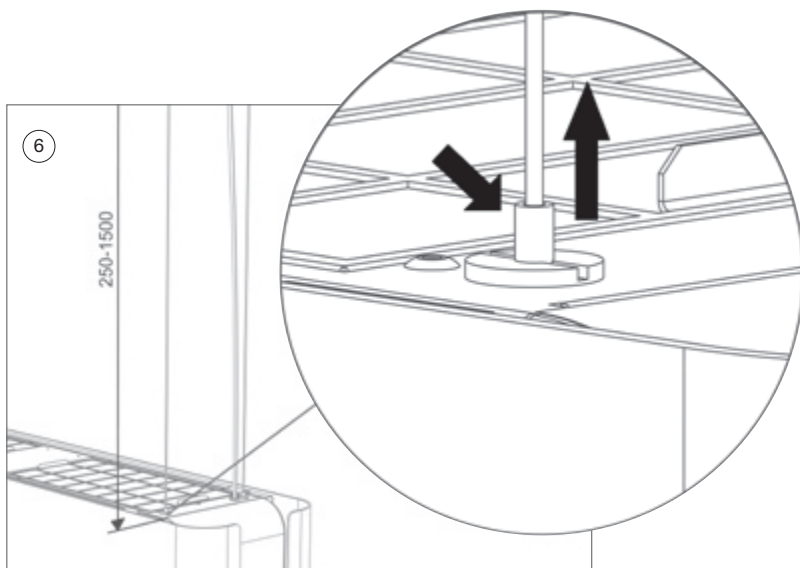

ES

6 **Ajuste de la altura:**

- La altura de la campana extractora con respecto al techo es regulable entre 250 y 1500 mm.
- La altura de montaje recomendada con una placa de cocina eléctrica o cerámica es de 600 mm como mínimo y 850 mm como máximo.
- La altura de montaje con una encimera de gas o de inducción es de 650mm como mínimo y 850mm como máximo.

En el punto de entrada del cable a la campana están las abrazaderas de cables. Puede extender el cable presionando la abrazadera. Cuando se deja de presionar la abrazadera, el cable queda anclado. Pero aún se podrá recoger.

La longitud visible del cable de alimentación puede ajustarse insertándolo en la campana.



Mientras se ajustan los cables, la capucha debe ser apoyada para evitar que se caiga.



Para evitar corrientes de aire sobre la superficie de cocción, la distancia mínima entre la campana extractora y el techo debe ser de al menos 250 mm.



No se debe superar la altura máxima hasta el techo (1500 mm).

Una vez fijada la altura de suspensión, puede retirar con cuidado el embalaje de la campana tirando de la caja hacia abajo entre mínimo dos personas.

Opcionalmente puede adquirirse un accesorio con 4 más largos con una longitud de 3,5 metros (número de artículo 7550100).



Para encender la campana extractora es necesario activar antes el boton de encendido/apagado. Este se apaga durante las labores de mantenimiento del aparato. El boton se encuentra en la parte superior en el lado del cable de conexion.

IT

6 **Regolazione dell'altezza**

- L'altezza della cappa può essere tra 250 e 1500 mm di distanza dal soffitto.
- L'altezza di installazione consigliata per un piano di cottura elettrico o in ceramica è di minimo 600 mm e massimo 850 mm dal piano.
- L'altezza di montaggio per una cucina a gas o a induzione è di minimo 650 mm e massimo a 850mm.

Sul punto d'ingresso dei cavi nella cappa, si trovano i morsetti di bloccaggio dei cavi. Quando si esercita una pressione sul morsetto il cavo può essere esteso. Quando il morsetto di bloccaggio non è premuto, il cavo è bloccato. Tuttavia in quel momento resta comunque possibile fare rientrare il cavo.

La lunghezza visibile del cavo di alimentazione può essere regolata inserendo parte dello stesso all'interno della cappa aspirante.



Durante l'impostazione dei cavi occorre sostenere la cappa per evitarne la caduta.



Per evitare correnti d'aria sul piano di cottura, la distanza minima tra la cappa e il soffitto deve essere di almeno 250 mm.



Non superare la distanza massima dal soffitto (1500 mm).

Dopo avere impostato l'altezza di sospensione è possibile rimuovere con cautela l'imballaggio dalla cappa e abbassare la scatola operando in almeno 2 persone.

È possibile ordinare un accessorio opzionale con 4 cavi più lunghi fino a 3,5 metri di distanza dal soffitto (articolo numero 7550100).



Per accendere la cappa aspirante, bisogna anzitutto attivare l'interruttore principale. Questo viene disattivato quando si eseguono operazioni di servizio sull'apparecchio. Il pulsante si trova sul lato superiore accanto al cordone di collegamento.

PL

6 Regulacja wysokości

- Wysokość okapu względem sufitu może wynosić od 250 do 1500 mm.
- Zalecana minimalna wysokość montażowa płyty elektrycznej lub ceramicznej wynosi 600 mm i maksymalnie 850 mm.
- Wysokość montażowa płyty gazowej lub indukcyjnej wynosi min. 650 mm i maks. 850 mm.

Zaciski kablowe znajdują się w miejscu wprowadzenia kabla do okapu. Kable można wydłużyć, naciskając zacisk kablowy. Kabel zostanie zablokowany po zwolnieniu nacisku na zacisk kablowy. Można go jednak nadal przesuwać w tym momencie. Widoczną długość kabla zasilającego można regulować poprzez wsunięcie go w okap.



Podczas regulacji kabli podeprzyj okap, aby zapobiec jego upadkowi.



Aby uniknąć przeciągów nad powierzchnią gotowania, minimalna odległość pomiędzy okapem a sufitem powinna być nie mniejsza niż 250 mm.



Nie należy przekraczać maksymalnej wysokości do sufitu (1500 mm).

Po dostosowaniu wysokości zawieszenia można ostrożnie zdjąć opakowanie z okapu, ściągając pudełko do dołu przez co najmniej 2 osoby.

Opcjonalnie można zamówić wyposażenie dodatkowe z czterema dłuższymi kablami do zawieszania o długości 3,5 metra (numer artykułu 7550100).



Aby włączyć okap, najpierw włącz przycisk wł./wył. Jest on wyłączony na czas serwisowania urządzenia. Pokrętko jest na górze z boku kabla połączeniowego.

CZ

6 Nastavení výšky

- Vzdálenost digestoře od stropu může být mezi 250 a 1500 mm.
- Doporučená montážní výška elektrické nebo keramické varné desky je minimálně 600 mm a maximálně 850 mm.
- Montážní výška plynové nebo indukční varné desky je minimálně 650 mm a maximálně 850 mm.

Kabelové svorky se nacházejí na místě, kde kabel vstupuje do digestoře. Stisknutím kabelové svorky lze kabel prodloužit. Při uvolnění kabelové svorky se kabel zablokuje. Kabel lze v tuto chvíli posouvat. Viditelnou délku kabelu napájení lze upravit jeho zasunutím do digestoře.



Při nastavování kabelů digestoř držte, aby nespadla.



Abyste zabránili proudění vzduchu nad sporákem, musí být vzdálenost mezi digestoří a stropem minimálně 250 mm.



Nepřekračujte maximální vzdálenost ke stropu (1500 mm).

Po úpravě výšky zavěšení je možné balení opatrně z digestoře odstranit tak, že ho minimálně dvě osoby sejmou směrem dolů.

Volitelně je možné objednat příslušenství se čtyřmi delšími závěsnými kabelem o délce 3,5 m (číslo položky 7550100).



Aby bylo možné digestoř zapnout, je třeba nejprve aktivovat vypínač. Ten je při provádění servisu zařízení deaktivován. Knoflík je umístěn nahoře na boku připojovacího kabelu.

Dimensiones - Dimensioni - Wymiary - Rozměry

7550 - 7552 - 7555

1

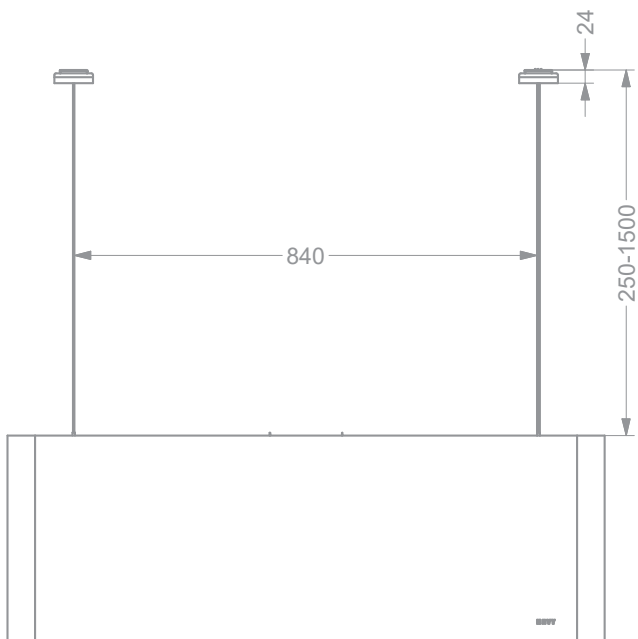

2

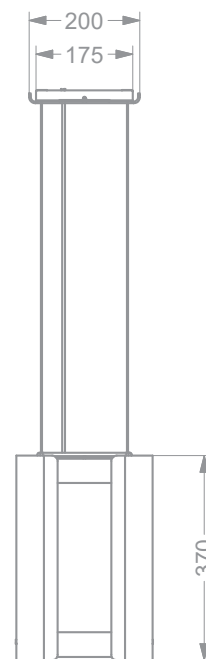

3

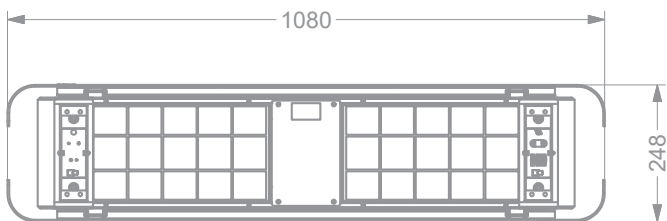

4

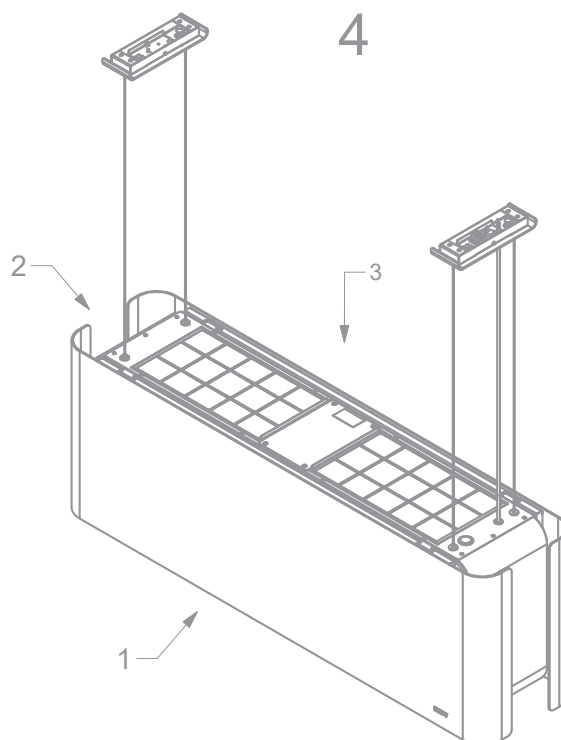

7550/7552/7555

SCALE 1:1

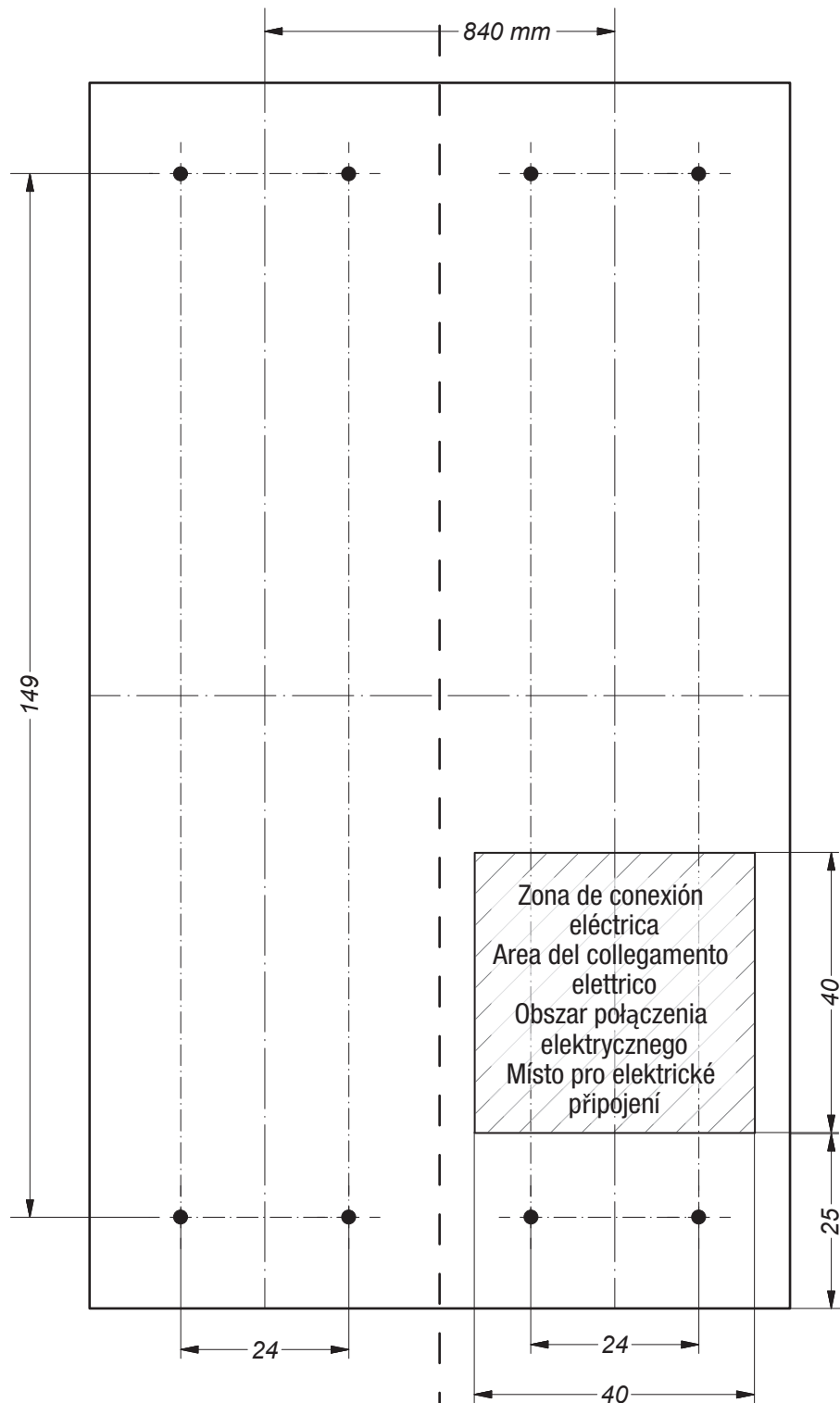

PLANTILLA IZQUIERDA
MODELLO SINISTRO
SZABLON LEWY
ŠABLONA VLEVO

PLANTILLA IZQUIERDA
MODELLO DESTRO
SZABLON PRAWY
ŠABLONA VPRAVO

FRONT

Novy nv se reserva el derecho a modificar en cualquier momento y sin condiciones la construcción y los precios de sus productos.
Novy nv si riserva il diritto di modificare in qualsiasi momento senza preavviso la struttura e i prezzi dei suoi prodotti.
Novy nv zastrzega sobie prawo do zmiany struktury i cen swoich produktów w dowolnym czasie i bez ostrzeżeń.
Společnost Novy nv si vyhrazuje právo kdykoli a bez výhrad změnit konstrukci a cenu svých výrobků.

NOVY

NOVY nv

Noordlaan 6
B - 8520 KUURNE
Tel. 056/36.51.00
Fax 056/35.32.51

E-mail: novy@novy.be
www.novy.be
www.novy.com

France: Tél: 0320.940662
Deutschland und Österreich: Tel: +49 (0)511.54.20.771
Nederland: Tel.: +31 (0)88-0119110
United Kingdom: +44 (0)207 866 2493
España: Tel.: +34 938 700 895
Italia: Tel.: +39 039.20.57.501